

Coffr'n Connect



Volet monté dans coffre tunnel



- Largeur jusqu'à 4 000 mm sous avis technique sans option supplémentaire
- Certifié par le CSTB jusqu'à une largeur de 4 000 mm
- Un produit simple à mettre en œuvre et performant
- Conforme aux DTUs pour la sérénité du constructeur
 - Intègre une liaison coffre et bâti simple pour la pose du maçon
 - Rail intérieur télescopique pour faciliter la liaison coffre/menuiserie
 - Connecteur permettant la fixation du rail pour le plaquiste
 - Face à enduire avec enduit primaire composite adapté à tous types d'enduits
- Avis technique : 16/17-757_V2
- Haute performance thermique $UC = 0.53 [W/(m^2.K)]$ selon configuration
- Performance acoustique $D_{new} [C ; C_{tr}] - 55 [-3 ; -7] dB$ selon configuration

CAS DE POSE

Pose **COFFR'N CONNECT**

Construction traditionnelle avec isolation par l'intérieur



(Enroulement extérieur)

Possible aussi en Isolation Thermique par l'Extérieur

Caractéristiques techniques

Lames (coloris, voir sur la dernière page)

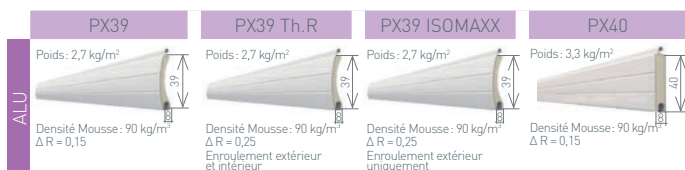

Manœuvres

●	Radio (moteur Profalux Zigbee uniquement)
●	Manœuvre de secours
●	Filaire (Moteur Profalux uniquement)
✗	Tirage direct
✗	Tringle oscillante

● Réalisable ✗ Non réalisable

Limites mini

	Électrique sans secours Moteur Zigbee (en mm)
LDC* mini	550
H* mini	400

Coulisses

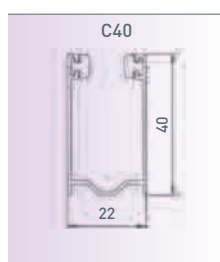

Limites d'utilisation lames Alu pour volets pour Coffralux VPC

H=Hauteur caisson compris / L=largeur Dos de Coulisses

H/L	749	849	949	1049	1149	1249	1349	1449	1549	1649	1749	1849	1949	2049	2149	2249	2349	2449	2549	2649	2749	2849	2949	3049	3149	3249	3349	3449	3549	3649		
799																																
899																																
999																																
1099																																
1199																																
1299																																
1399																																
1499																																
1599																																
1699																																
1799																																
1899																																
1999																																
2099																																
2199																																
2299																																
2399																																
2499																																
2599																																
2699																																
2799																																
2899																																
2999																																
3099																																

Marquage



		Jusqu'à LDC		Jusqu'à LDC		Jusqu'à LDC
PX39	V*5	1700 mm	V*4	2100 mm	V*3	2500 mm
PX40	V*5	2300 mm	V*4	2800 mm	V*3	3300 mm

Pour une hauteur inférieure ou égale à 2250 mm sous coffre

Section

HSL* jusqu'à	PX39	PX40
750		
850		
1050		
1250		
1450		
1650	30	30
1850		
2050		
2250		
2450		
2650		
2850		
3050		

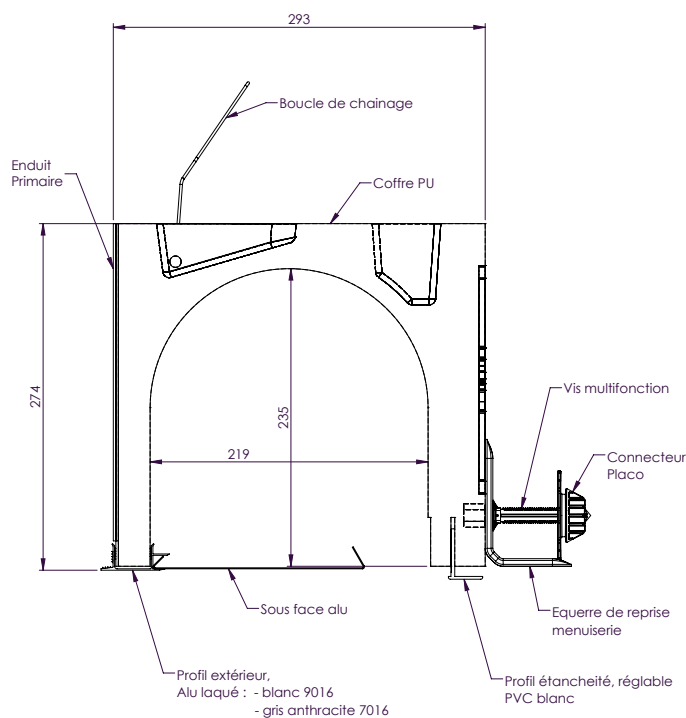

Assise latérale : 80 mm