

# Presto Moustiquaire

## pour coffre tunnel



- 2 produits en 1
- Encombrement réduit : l'enroulement ne dépasse pas la joue
- Coulisse esthétique et design
- Tablier monté sur l'axe en usine
- Moustiquaire manœuvrée par tirage direct
- Pose en enroulement extérieur uniquement



**TRÈS ADAPTÉ  
AUX CHAMBRES  
D'ENFANTS**

## CAS DE POSE

### Pose dans **COFFRE TUNNEL**

Construction traditionnelle  
avec isolation par l'intérieur



Possible aussi en Isolation  
Thermique par l'Extérieur

## Caractéristiques techniques

### Lames (coloris, voir sur la dernière page)

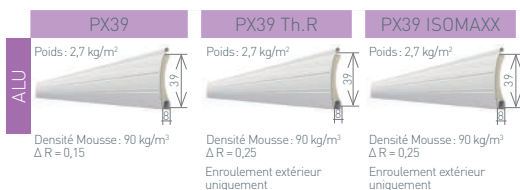

### Manœuvres

●	Radio (moteur Profalux Zigbee uniquement)
✗	Manœuvre de secours
✗	Filaire
✗	Tirage direct
✗	Tringle oscillante

● Réalisable ✗ Non réalisable

La moustiquaire se manœuvre uniquement par tirage direct.

### Limites mini

	Électrique sans secours Moteur Profalux (en mm)
LDC* mini	530
H* mini	400

⚠ Décalage de 20 mm par rapport à la menuiserie pour faciliter le déverrouillage de la barre de charge de la moustiquaire

### Coulisse

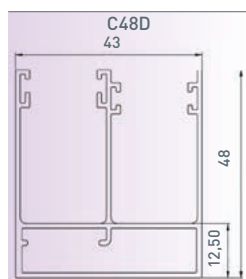

### Limites d'utilisation lame Alu et Presto Moustiquaire

H = Hauteur Sous Linteau / L = largeur Dos de Coulisses

H/L jusqu'à	749	849	949	1049	1149	1249	1349	1449	1549	1649	1749
799											
899											
999											
1099											
1199											
1299											
1350									PX39		

\*LDC : Largeur Dos de Coulisses  
\*HSL : Hauteur Sous Linteau

### Sections des joues

HSL* jusqu'à	PX39
650	123
750	
850	
950	
1050	132
1150	
1250	
1350	

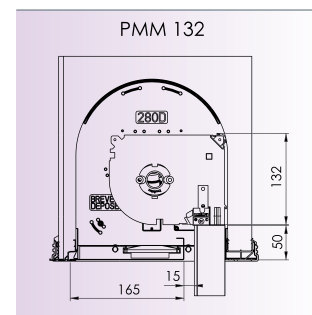
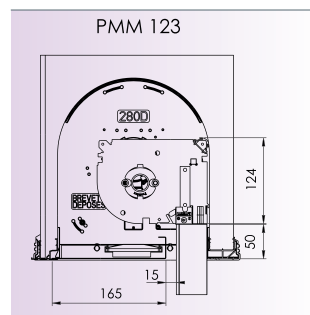

⚠ À la prise de cote, si la cote E est supérieure à 50 mm, rajouter la différence à HSL.

Section des joues H x P  
123 x 161 132 x 170

### Presto Moustiquaire dans Coffralux

HSL* jusqu'à	PX39
650	28
750	
850	
950	
1050	
1150	
1250	
1350	