

Manuel d'utilisation

N°7372

06/18

PORTAIL ALUMINIUM

2 Vantaux

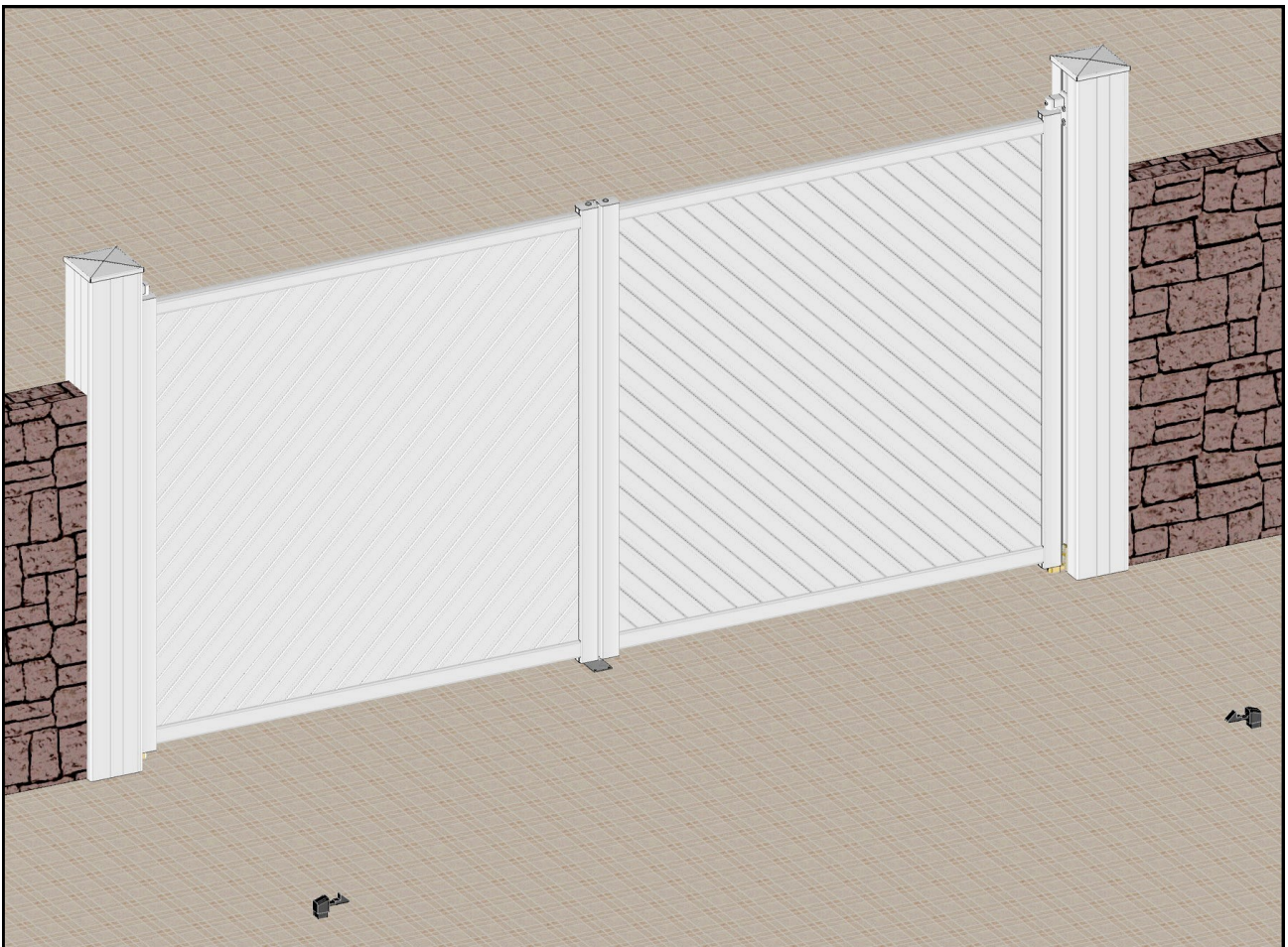

Instructions d'installation



ATTENTION !



Pour assurer la sécurité des personnes, il est très important de suivre attentivement toutes les instructions ci-dessous et de les conserver.

En cas de doute, prenez contact avec votre installateur.

- Avant toute utilisation, lisez attentivement ce manuel.
- Toutes les pièces livrées sont calculées spécifiquement pour ce produit. Ajouter ou enlever des éléments peut être préjudiciable à votre sécurité et à la garantie du produit.
- La manœuvre du portail par des personnes non formées (notamment des enfants) est **strictement interdite**.
- Dans le cas d'utilisation d'une télécommande, ne la laissez pas à la portée de personnes non formées (enfants...).
- Le portail doit être surveillé pendant son mouvement. Eloignez les personnes jusqu'à ce que le portail soit complètement ouvert ou fermé.
- **Un portail en mouvement est un produit lourd.** Une mauvaise utilisation, manipulation, ou un dysfonctionnement peut causer des **accidents graves**.
- Pour toutes questions sur ce manuel, veuillez prendre contact avec votre installateur.
- Soyez toujours très prudent lors de l'utilisation d'un portail.

Sommaire

- Description du portail aluminium 2 vantaux	p.3
- Sens d'ouverture	p.4
- Équipement de sécurité	p.4
- Principe de fonctionnement	p.4
- Les types de manœuvre :	
- Tirage direct (manuel)	p.5
- Entraînement motorisé	p.5
- Type de commande (moteur Axovia 220A pro ou Axovia multi pro)	p.6
- Type de commande (moteur IM 5000).....	p.7
- Manœuvre de secours (moteur Axovia 220A pro ou Axovia multi pro)	p.8
- Manœuvre de secours (moteur IM 5000).....	p.8
- Interdictions	p.9
- Entretien, réparation et panne	p.9
- Déclaration de conformité	Dernière page

Légende et texte :



"ATTENTION ! "

Description du portail aluminium 2 Vantaux

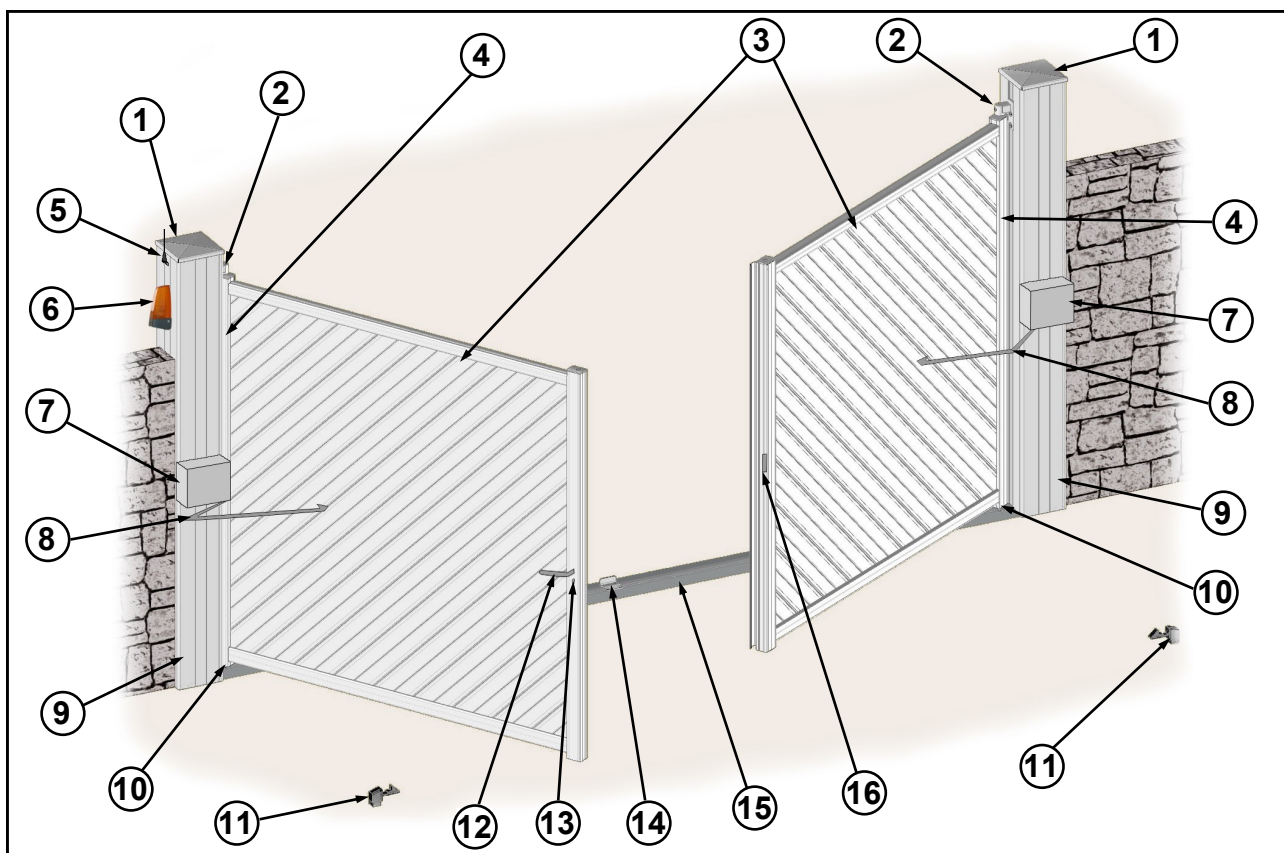

Fabrication sur mesure, schéma non contractuel

- 1 - Chapeaux (option)
- 2 - Gonds hauts
- 3 - 2 Vantaux
- 4 - Montant vertical
- 5 - Antenne (avec motorisation)
- 6 - Feu orange clignotant (avec motorisation)
- 7 - Motorisations et 1 Jeu de cellules extérieures (option)
- 8 - Bras moteur (option)
- 9 - Poteaux (option)
- 10 - Gonds bas ou crapaudines
- 11 - Arrêts universels ou butées
- 12 - Poignée (portail manuel)
- 13 - Canon (portail manuel)
- 14 - Butée centrale
- 15 - Seuil (option)
- 16 - Gâche aluminium (portail manuel)



INSTRUCTION DE SECURITE POUR CE PORTAIL

Une mauvaise installation, utilisation ou entretien de ce portail peut provoquer des blessures graves. Assurez-vous que ce portail est marqué CE.

Observer les instructions suivantes :

- A. L'installation, la maintenance et les réparations ne peuvent être réalisées que par des monteurs qualifiés.
- B. Avant toute installation, entretien ou réparation, le monteur doit lire le manuel d'installation. Ce manuel est toujours livré avec le portail.
- C. Un portail en mouvement est un produit lourd. Une mauvaise utilisation, manipulation, ou un dysfonctionnement peut causer des accidents graves.
- D. Les enfants ne sont pas autorisés à actionner ce portail.
- E. Veillez à toujours regarder le portail lorsque vous l'actionnez. Des personnes, enfants ou des objets, peuvent se trouver dans le passage !
- F. Eloignez les doigts des parties mobiles de ce portail. Utilisez uniquement les poignées disponibles pour manœuvrer le portail manuellement.
- G. Assurez-vous que ce portail est inspecté et entretenu régulièrement par un professionnel.

Sens d'ouverture

Vue de dessus

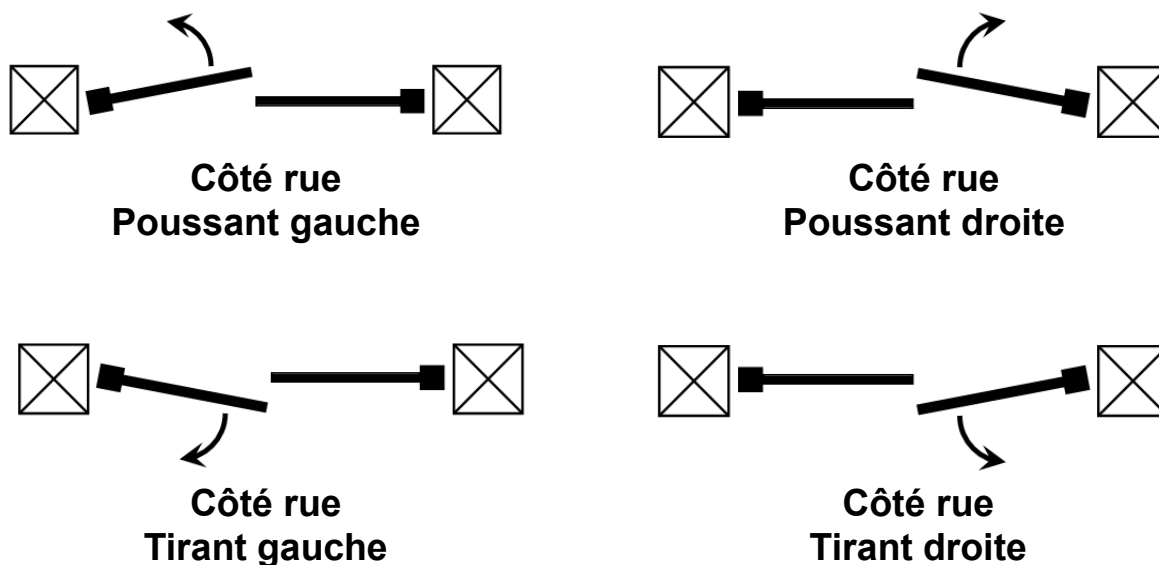

Equipement de sécurité

- **Version manuelle** : Les mouvements s'effectuent sous le contrôle de l'utilisateur.
- **Version motorisée** : Sécurité de contact par limiteur d'efforts intégré au moteur.
En cas d'obstacle pendant le mouvement, le moteur s'arrête et se dégage de l'obstacle.
- **Sécurité par détection de présence avec des cellules** :
Avec les cellules, installées de parts et d'autres de l'ouverture, les vantaux du portail s'arrêtent et inversent leurs mouvements en cas de coupure du faisceau pendant la fermeture.

Principe de fonctionnement

Le portail s'ouvre et se ferme sur un axe de rotation verticale des 2 vantaux.
Les 2 vantaux sont tenus sur les poteaux par des gonds.



Surveillez toujours le portail pendant l'ouverture et la fermeture, veillez à ce qu'aucune personne ni aucun objet ne se trouvent dans le passage du portail et dans sa zone de dégagement.

Les types de manœuvre

- **Tirage direct (manuel) :**

Ouverture : Tirer le premier vantail par la poignée dans le sens d'ouverture jusqu'à son arrêt.

Tirer le deuxième vantail dans le sens d'ouverture jusqu'à son arrêt.

Ne pas effectuer de mouvement brusque.

Fermeture : Tirer le deuxième vantail jusqu'à la butée centrale.

Tirer le premier vantail par la poignée jusqu'à la butée centrale et assurer vous que les 2 vantaux sont verrouillés.

- **Entraînement motorisé :**

INFORMATION

Un portail à 2 vantaux motorisé peut fonctionner en mode impulsion ou automatique.

➤ **Impulsion :**

Dispositif de commande qui nécessite une action momentanée pour initier un mouvement du portail.

➤ **Automatique :**

Un mouvement du portail s'effectue sans commande manuelle volontaire. (temporisation par exemple).

De plus, 2 notions sont à prendre en considération :

➤ **L'utilisateur :**

Les utilisateurs sont considérés comme « formés » lorsque le propriétaire du site les a autorisé à utiliser la fermeture et leur a donné des informations sur la façon de l'utiliser (NF EN 13241 + A2).

➤ **L'implantation :**

Portail à 1 ou 2 vantaux : en zone publique ou hors zone publique.

Type de commande pour moteur Axovia 220A pro ou Axovia multi pro

Émetteur 2 ou 4 fonctions pour impulsion



La télécommande doit toujours être utilisée en vue du portail.



Ouverture totale seule programmée :

Ouverture totale systématique des 2 vantaux par appui bref ou long sur la télécommande.

Ouverture piétonne ou totale programmée :

Ouverture piétonne :

- Ouverture d'un seul vantail pour l'accès aux piétons par appui bref sur la télécommande.

Ouverture totale :

- Ouverture totale des 2 vantaux par appui long sur la télécommande.

Arrêt :

Appuyer sur le même bouton de la télécommande pendant l'ouverture ou la fermeture pour l'arrêt immédiat du portail.

Fermeture par impulsion :

Appuyer une fois par appui bref sur le même bouton pour fermer le portail.

Fermeture en automatique :

La fermeture du portail intervient automatiquement après la durée de temporisation préalablement réglée par l'installateur.

Type de commande pour moteur IM 5000 (motorisation dans le montant)

Émetteur 4 fonctions pour impulsion



La télécommande doit toujours être utilisée en vue du portail.



Ouverture par impulsion :

Appuyer une fois par appui bref sur le bouton de la télécommande pour ouvrir les 2 vantaux.

Arrêt :

Appuyer une fois par appui bref sur le même bouton de la télécommande pendant l'ouverture ou la fermeture pour l'arrêt immédiat des 2 vantaux.

Fermeture par impulsion :

Appuyer une fois par appui bref sur le même bouton de la télécommande pour fermer les 2 vantaux.

Fermeture en automatique :

La fermeture du portail intervient automatiquement après la durée de temporisation préalablement réglée par l'installateur.

Commande piétonne (fonctionnement du vantail n°1) :

Fonctionnement par boîtier de commande : *Boîte à boutons, boîte à clé ou télécommande.*

Ouverture piétonne par impulsion :

Effectuer une impulsion sur le boîtier de commande pour ouvrir le vantail.

Arrêt :

Effectuer une autre impulsion sur le boîtier de commande pendant l'ouverture pour l'arrêt immédiat du vantail.

Fermeture piétonne par impulsion :

Effectuer une autre impulsion sur le boîtier de commande pour fermer le vantail.

Nota : *Pendant la fermeture, l'arrêt du vantail n'est pas possible par le boîtier de commande.*

Fermeture piétonne en automatique :

La fermeture du vantail intervient automatiquement après la durée de temporisation préalablement réglée par l'installateur.

Nota : *Pendant la fermeture, l'arrêt du vantail n'est pas possible par le boîtier de commande.*

Manœuvre de secours pour moteur Axovia 220A pro ou Axovia multi pro

Ouvrir le capot supérieur à l'aide de la clé spécifique.

- Dessin du cadenas fermé : Bras verrouillés
- Dessin du cadenas ouvert : Fonctionnement en manuel

Clé spécifique



Tourner la molette en position cadenas ouvert pour manœuvrer le portail en manuel.



En position déverrouillée, les bras doivent être manœuvrés lentement pour éviter la détérioration des moteurs.

Molette de déverrouillage

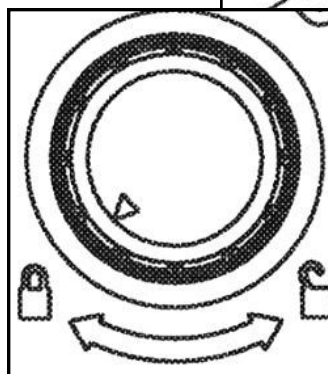
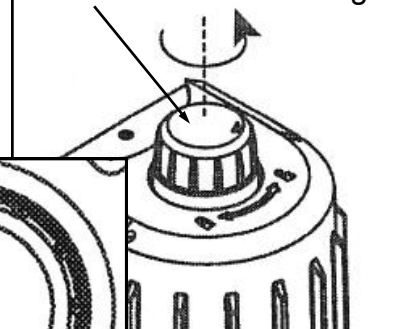

Manœuvre de secours pour moteur IM 5000 (motorisation dans le montant)

Le moteur IM 5000 est doté d'un dispositif de déverrouillage mécanique actionnable par clé à six pans.

- Pour activer le dispositif de déverrouillage, effectuer des rotations dans le sens des aiguilles d'une montre jusqu'à la butée d'arrêt de la vis de réglage en veillant à ne pas forcer (12 tours environ).
- Un déclic se produit et vous pouvez dès à présent ouvrir le portail manuellement.



Retirer la clé à six pans du montant impérativement avant de manœuvrer le vantail manuellement.



Eviter de le pousser brusquement.



Interdictions



Ne jamais :

- S'appuyer contre les vantaux.
- Intervenir sur le moteur sous tension ou avec la batterie.
- Toucher les moteurs en mouvement.



La modification de l'équipement existant ou l'adjonction d'un matériel non agréé par le fabricant peut être la cause de dysfonctionnements et d'accidents. Pour des raisons de sécurité, n'apportez aucune modification par vous-même. Seul un installateur qualifié peut apporter les modifications réglementaires.

Entretien, réparation et panne



Les normes européennes imposent un entretien et un contrôle fréquent des fermetures. Établissez, pour votre propre sécurité, un contrat d'entretien avec une société qualifiée qui déterminera la fréquence et assurera la maintenance des portes. La maintenance de nos produits doit être effectuée selon nos carnets d'entretien en fonction du nombre d'utilisations.



Toute intervention effectuée sur un portail doit être réalisée impérativement par un installateur professionnel qualifié.



Ne jamais nettoyer un portail avec des machines à haute pression ou avec des produits agressifs. Utiliser simplement une éponge végétale et de l'eau savonneuse puis rincer.

DÉCLARATION DE CONFORMITÉ



Nous, soussignés, FTFM LA TOULOUSAINE, sise à Escalquens (31676 Labège Cedex), déclarons que le produit désigné ci-après satisfait les prescriptions de la norme harmonisée NF EN 13241 + A2, pour des produits livrés en fourniture seule.

En conséquence, nous déclarons la conformité du produit mentionné ci-dessous aux dispositions des directives européennes suivantes :

305/2011/CE : directive Produits de Construction (portes manuelles et motorisées)

2006/42/CE : directive Machines (portes motorisées)

2014/35/UE : directive Basse Tension (portes motorisées)

2014/30/UE : directive Compatibilité Électromagnétique (portes motorisées)

Niveaux de performances du produit :

Étanchéité à l'eau

Classe : PND*

Résistance à la charge due au vent

Classe : PND*

Transmission thermique

Classe : PND*

Perméabilité à l'air

Classe : PND*

Durabilité de l'étanchéité à l'eau,
de la résistance thermique et de la
perméabilité à l'air

Classe : PND*

(*) PND : Performance non déterminée

DESCRIPTION DU PRODUIT	
Lieu de fabrication	31750 ESCALQUENS - FRANCE
Modèle	Portail 2 Vantaux.
Classe d'utilisation	Portails manuels ou motorisés.
Organismes notifiés	CSTB - 24, rue Joseph Fourier - 38400 ST-MARTIN D'HÈRES

Escalquens, le 30 Mai 2018

Mr Laurent LENZI
Responsable Produits



Déclaration des performances

N°1301-RPC-PB

Nous, soussignés, FTFM LA TOULOUSAINE, sise à Escalquens (31676 Labège Cedex), déclarons que les produits cités ci-dessous sont conformes à l'annexe ZA de la norme NF EN 13241 + A2. Portes et portails industriels, commerciaux et de garage. (Produits sans caractéristiques coupe-feu, ni pare-fumée).

L'utilisation principale prévue est de donner un accès sûr à des marchandises et des véhicules accompagnés ou conduits par des personnes dans des locaux industriels commerciaux, publics ou résidentiels.

- Les produits concernés : Le CSTB n°0679 a réalisé les essais exigés par la norme selon le système 3.

- Rapports d'essai n°BV07-467/A1 délivré par CSTB (Portail battant 5000x2000 mm).
- Rapports d'essai n°BV07-467/B1 délivré par CSTB (Portail battant 4000x2000 mm).
- Rapports d'essai n°BV07-467/C1 délivré par CSTB (Portail battant 4000x2000 mm).
- Rapports d'essai n°BV09-494/A1 délivré par CSTB (Portail battant 4000x2000 mm).
- Rapports d'essai n°BV09-771 délivré par CSTB (Portail battant 5000x2000 mm).
- Rapports d'essai n°BV10-165/A délivré par CSTB (Portail battant 4000x2000 mm).
- Rapports d'essai n°BV10-165/B délivré par CSTB (Portail battant 5000x2000 mm).
- Rapports d'essai n°BV13-979 délivré par CSTB (Portail battant 4000x2000 mm).
- Rapports d'essai n°BV13-982 délivré par CSTB (Portail battant 4000x2000 mm).
- Rapports d'essai n°BV13-983 délivré par CSTB (Portail battant 5000x2000 mm).

Caractéristiques essentielles	Performances	Spécifications techniques
Étanchéité à l'eau	NPD	
Dégagement de substances dangereuses	Réussite	Conforme au § 4.2.9 de la norme NF EN 13241 + A2
Résistance à la charge due au vent	NPD	
Résistance thermique (le cas échéant)	NPD	
Perméabilité à l'air	NPD	
Ouverture en toute sécurité	Réussite	Conforme au § 4.3.3 de la norme NF EN 13241 + A2
Définition de la géométrie des composants du verre	NPD	
Résistance mécanique et stabilité	Réussite	Conforme au § 4.2.3 de la norme NF EN 13241 + A2
Efforts de fonctionnement (pour les portes motorisées)	Réussite	Conforme au § 4.3.3 de la norme NF EN 13241 + A2
Durabilité de l'étanchéité à l'eau, de la résistance thermique et de la perméabilité à l'air par rapport à la dégradation	NPD	

Le 30 Mai 2018

Laurent LENZI
Chef produits



