

Bloc Baie



- Produit spécialement adapté
- Trappe de visite intérieure
- Continuité alu fenêtre
- Isolation thermique mousse de 10 mm sur 3 faces en standard
- Isolation acoustique en option
- Pas de condensation
- Surlongueur pour alignement avec le couvre-joint intérieur
- Surlongueur pour déporter la manœuvre
- Bi-coloration : caisson = coloris 1, coulisses + lame finale = coloris 2
- Sections de caisson adaptées 170/205/230
- Pose en enroulement intérieur uniquement

CAS DE POSE

Pose **SANS RÉSERVATION**

Construction traditionnelle avec isolation par l'intérieur



Possible aussi en Isolation Thermique par l'Extérieur

Caractéristiques techniques

Lames (coloris, voir sur la dernière page)

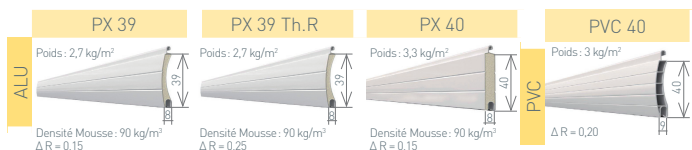

Manœuvres

●	Radio
✗	Manœuvre de secours
●	Filaire
✗	Tirage direct
●	Tringle oscillante

● Réalisable ✗ Non réalisable

Limites mini

	Électrique sans secours Moteur Profalux (en mm)	Électrique avec secours (en mm)	Tringle oscillante (en mm)
LDC* mini	435	700	400
H* mini	400	400	400

Pour des largeurs inférieures, nous consulter

Coulisses

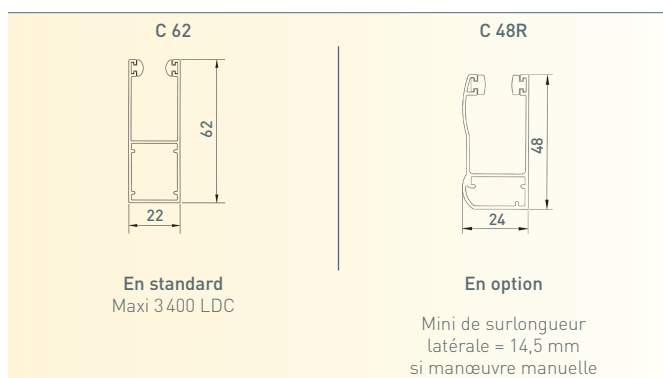

Surlongueurs latérales

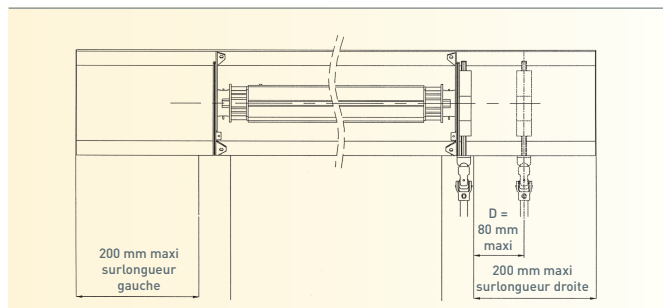

Marquage



	Jusqu'à LDC		Jusqu'à LDC		Jusqu'à LDC	
PX 39	V*5	1700 mm	V*4	2100 mm	V*3	2500 mm
PX 40	V*5	2300 mm	V*4	2800 mm	V*3	3300 mm

Pour une hauteur inférieure ou égale à 2250 mm sous coffre

*LDC: Largeur Dos de Coulisses
 *H: Hauteur de châssis

Sections des caissons

H* jusqu'à	PX 39	PX 40	PVC 40
1150	170	205	170
1450	205		205
1550			
1650			
2150		230	
2350			
2550			H x Profondeur (en mm) 170 x 170 205 x 205 230 x 230

Position des menuiseries

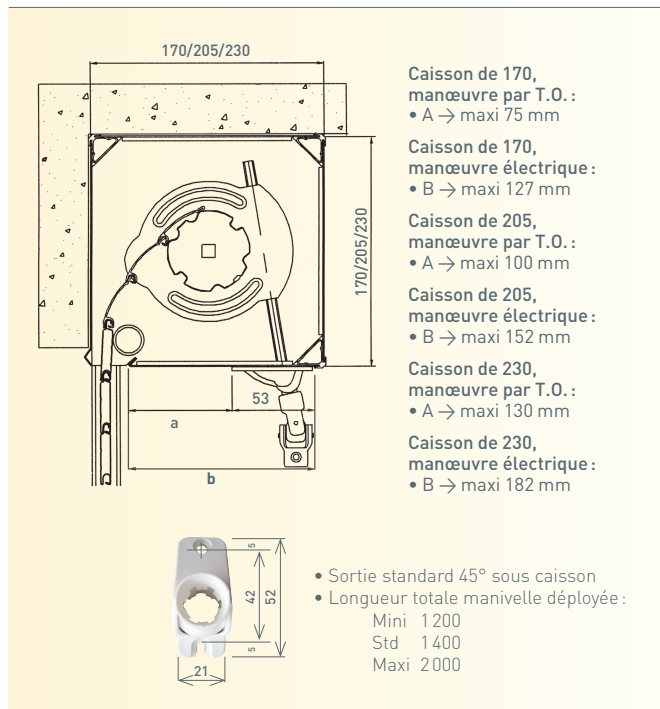

Limites utilisation lames Alu et PVC pour Bloc Baie

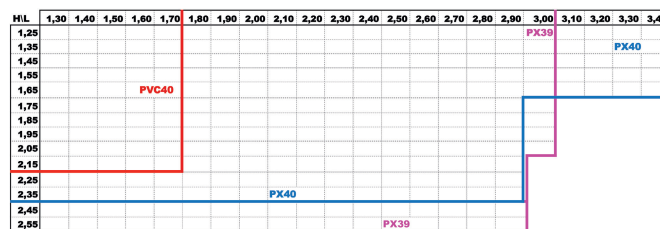

Performances thermiques

U = 4,9 W/m². K
 si le caisson est derrière un linteau de 20 cm.
U = 7,0 W/m². K
 si le caisson n'est pas derrière un linteau.

Performances phoniques

D_{n,e,w} (C ; Ctr) : 45 [-1 ; -4] dB

→ Retrouvez les plans produits sur www.profalux-pro.com